

ISTRUZIONI DI MONTAGGIO

IT

FITTING INSTRUCTIONS

EN

INSTRUCTIONS DE MONTAGE

FR

INSTRUCCIONES DE MONTAJE

ES

INSTRUÇÕES DE MONTAGEM

PO

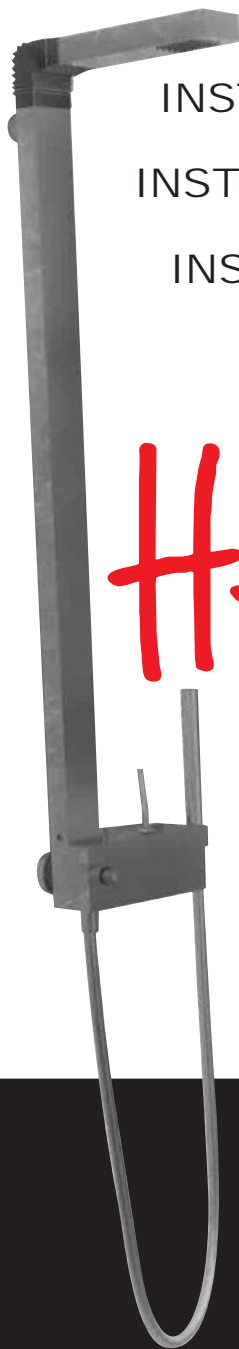

Hey Joe!

HJ800

- > Interasse medio
- > *Medium inter-axis*
- > Entraxe moyen
- > *Distancia media entre ejes*
- > Distância entre eixos média

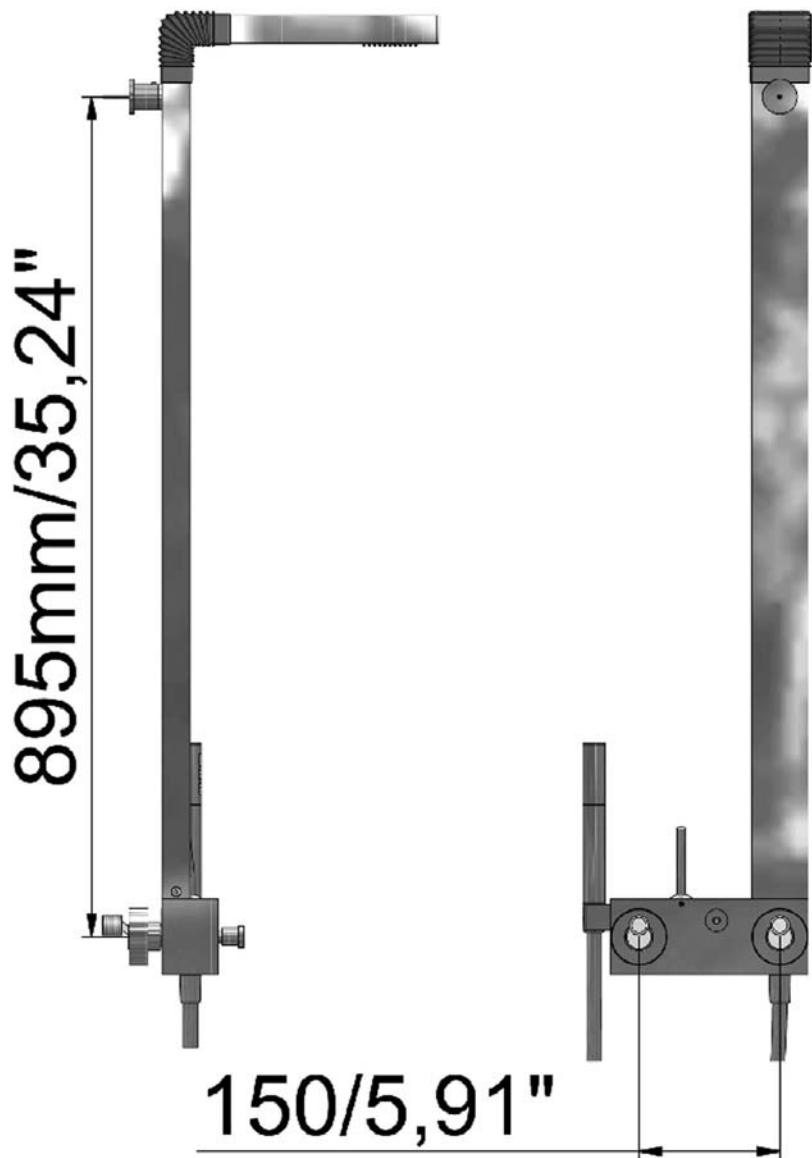
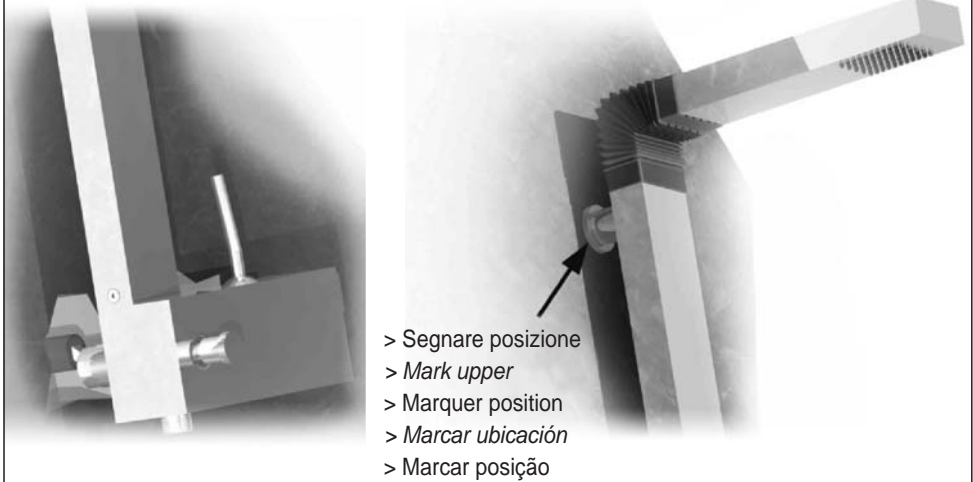

Fig. 1/6



IT

Appoggiare la colonna doccia al muro, nella posizione in cui verrà fissata. Segnare la posizione dell'attacco superiore.

EN

Rest the shower column against the wall, in the position where it will be secured. Mark the upper attachment position.

FR

Appuyer la colonne de douche contre le mur, dans la position dans laquelle elle sera fixée. Marquer la position de la fixation supérieure.

ES

Apoyar la columna de la ducha a la pared, en la posición en la que será fijada. Marcar la ubicación de la unión superior.

PO

Apoiar a coluna do duche na parede, na posição em que será fixada. Marcar a posição da fixação superior.

Fig. 2/6

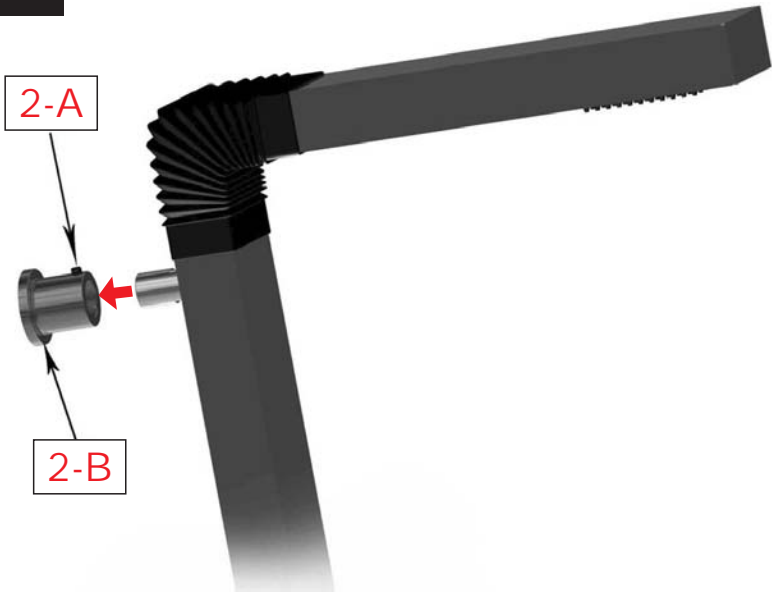

IT

Svitare il grano **2-A** e sfilare il supporto dell'attacco superiore **2-A**.

EN

Unscrew grub screw **2-A** and slide out the support of the upper fitting **2-A**.

FR

Dévisser le goujon **2-A** et déboîter le support de la fixation supérieure **2-A**.

ES

Desenroscar el tornillo sin cabeza **2-A** y extraer el soporte de la unión superior **2-A**.

PO

Soltar o pino roscado **2-A** e retirar o suporte da fixação superior **2-A**.

Fig. 3/6

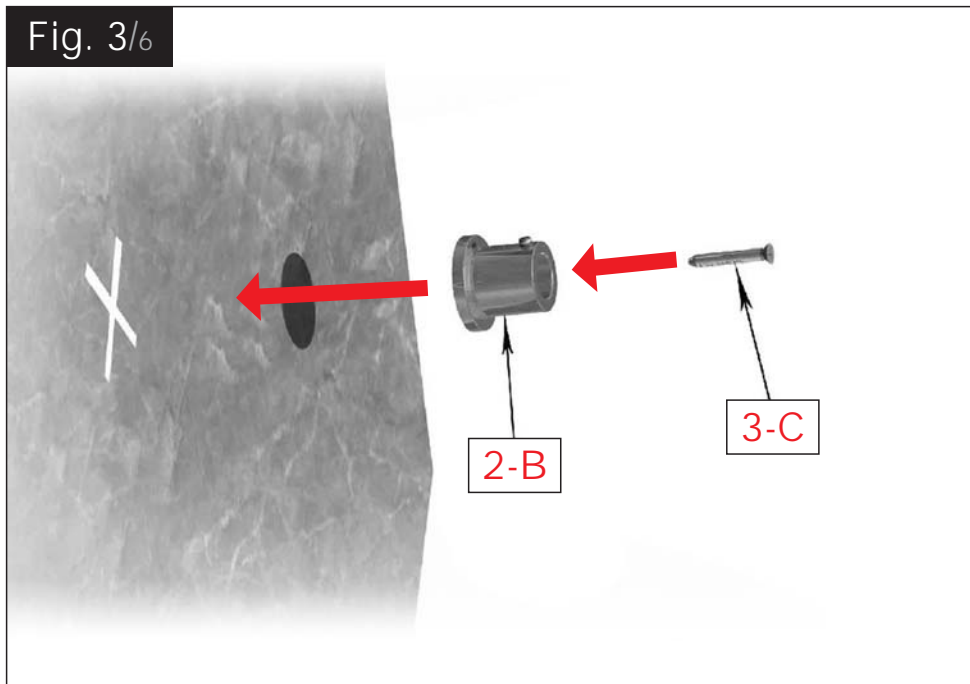

IT

Forare il muro nella posizione precedentemente segnata quindi fissare il supporto 2-B utilizzando il set di fissaggio 3-C fornito.

EN

Make a hole in the wall at the previously marked position and then fit support 2-B, using fixing set 3-C supplied.

FR

Percer un trou dans le mur dans la position marquée auparavant puis fixer le support 2-B à l'aide du kit de fixation 3-C fourni.

ES

Hacer un hoyo en la pared en la posición precedentemente marcada y luego fijar el soporte 2-B utilizando el juego de montaje 3-C entregado.

PO

Furar a parede na posição marcada anteriormente, a seguir, fixar o suporte 2-B utilizando o kit de fixação 3-C fornecido.

Fig. 4/6

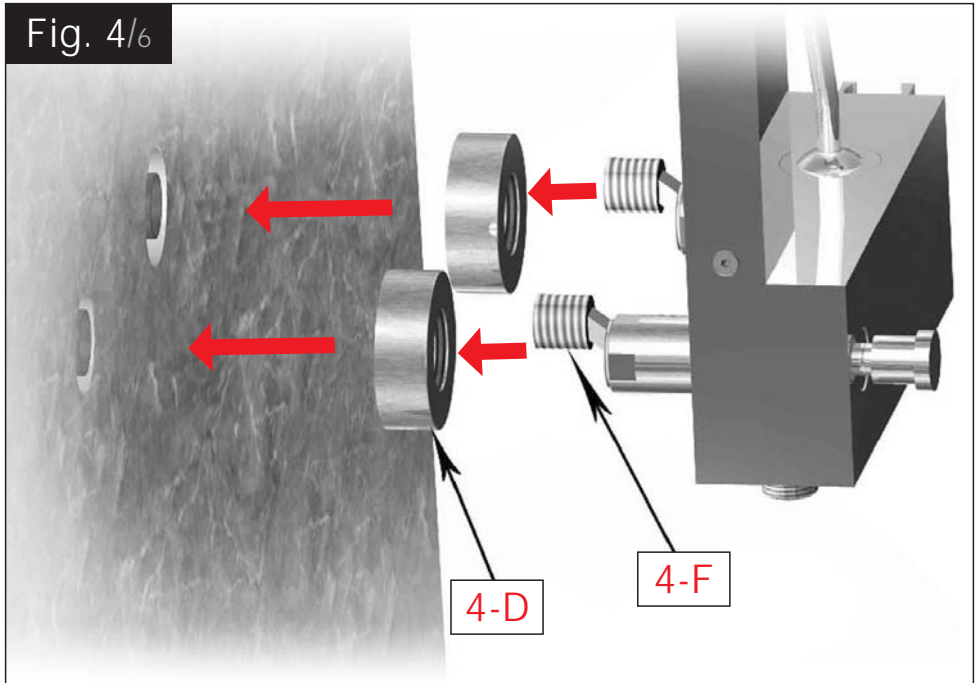

IT

Inserire il rosone scorrevole 4-D negli attacchi del corpo doccia e collegare i due attacchi 4-F ai tubi della rete idrica (calda sinistra, fredda destra!).

EN

Insert sliding shower head 4-D into the shower body fittings and connect the two 4-F fittings to the water mains (hot left, cold right!).

FR

Introduire la rosace coulissante 4-D dans les fixations du bloc de douche et relier les deux raccords 4-F aux tuyaux de l'alimentation en eau (chaude à gauche, froide à droite !).

ES

Introducir el rosetón deslizable 4-D en las uniones del cuerpo de la ducha y conectar las dos uniones 4-F a los tubos de la red hídrica (caliente a la izquierda, fría a la derecha).

PO

Inserir o chuveiro deslizante 4-D nas fixações do corpo do duche e conectar as duas junções 4-F aos tubos da rede hídrica (quente à esquerda, fria à direita!).

Fig. 5/6

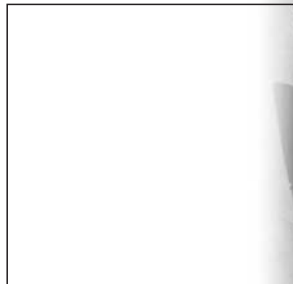

- > Avvitare il grano
- > *Screw in grub screw*
- > Visser le goujon
- > *Enroscar el tornillo*
- > Aparafusar o pino roscado

IT

Nella parte superiore avvitare il grano **2-A** fino a completo fissaggio della colonna doccia.

EN

In the upper part screw in grub screw **2-A** until the shower column is completely secured.

FR

Dans la partie supérieure, visser le goujon **2-A** jusqu'à ce que la colonne de douche soit complètement fixée.

ES

En la parte superior enroscar el tornillo sin cabeza **2-A** hasta fijar completamente la columna de la ducha.

PO

Na parte superior, aparafusar o pino roscado **2-A** até à completa fixação da coluna do duche.

Fig. 6/6

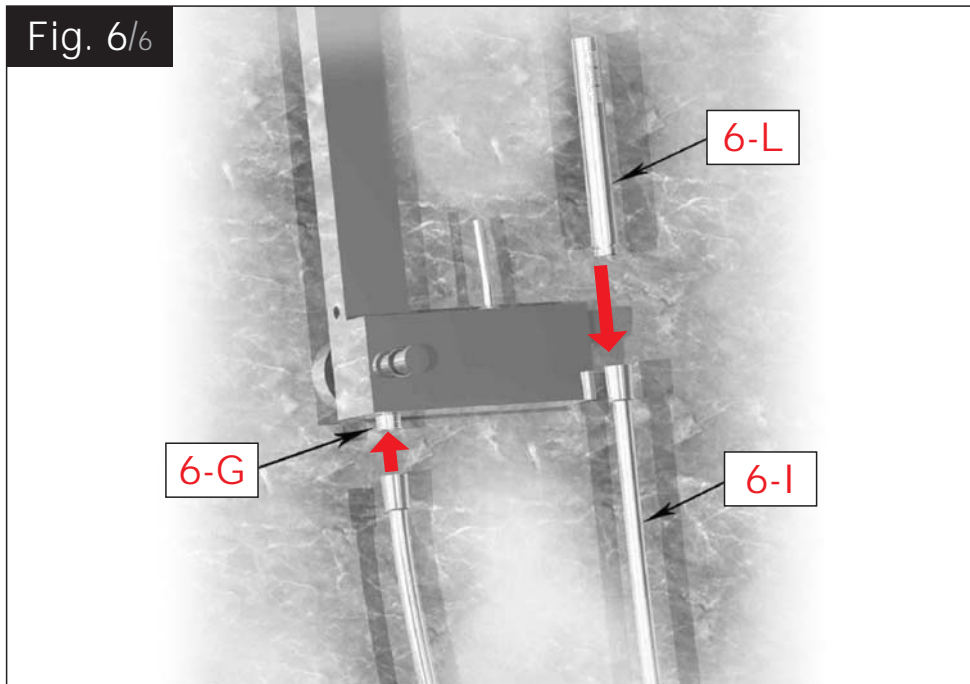

IT

Avvitare il flessibile 6-I nell'attacco 6-G del corpo colonna. Infine fissare il doccino 6-L al flessibile 6-I.

EN

Screw flexible hose 6-I into fitting 6-G of the column body. Finally fit shower 6-L to flexible hose 6-I.

FR

Visser le flexible 6-I dans le raccord 6-G du bloc de la colonne. Pour finir fixer la douchette 6-L au flexible 6-I.

ES

Enroscar el tubo flexible 6-I en la unión 6-G del cuerpo de la columna. Por último, fijar la ducha de mano 6-L en el tubo flexible 6-I.

PO

Aparafusar o flexível 6-I na junção 6-G do corpo do duche. Por fim, fixar o duche 6-L ao flexível 6-I.

IMPORTANT

Pressure & Temperature Requirements.

- * Hot and cold water inlet pressures should be equal.
- * Inlet pressure range: 150-1000 kPa
- * New Regulation: -500 kPa maximum operating pressure at any outlet within a building. (Ref. AS/NZS 3500.1-2003, Clause 3.3.4)
- * Maximum hot water temperature: 80°C.



www.ibrubinetterie.it

IB RUBINETTERIE s.p.a.

via dei Pianotti 3/5
25068 Sarezzo (BS)
phone +39 030 802101
fax +39 030 803097
ibrubinetterie@ibrubinetterie.it
www.ibrubinetterie.it